

→ Тип 625

■ РАБОЧИЕ СРЕДЫ

Воздух, газы и технические пары

нейтральные



■ ПРИМЕНЕНИЕ / ОБЛАСТИ ПРИМЕНЕНИЯ

Для защиты безнапорных резервуаров и трубопроводов до образования вакуума при опорожнении или охлаждении.

Эти вакуумные клапаны, также известные как «сиффер клапаны». Они открываются при пониженном давлении и позволяют воздуху проходить до тех пор, пока отрицательное давление не исчезнет.

- Опорожнение емкостей



■ НОМИНАЛЬНЫЕ ДИАМЕТРЫ, ПОДКЛЮЧЕНИЕ, УСТАНОВОЧНЫЕ РАЗМЕРЫ

Тип 625: Подключение, Установочные размеры, Вес					
Номинальный диаметр	DN	10	15	20	25
Присоединение DIN EN ISO 228	G	3/8" (10)	1/2" (15)	3/4" (20)	1" (25)
Установочный размер в мм	L	48	48	54	54
	h	10	13	12	14
	SW	22	27	30	34
Вес	кг	0,05	0,06	0,08	0,11

■ МАТЕРИАЛ



■ СПЕЦИФИКАЦИЯ



3/8" – 1"



– 10°C до + 225°C



Без давления

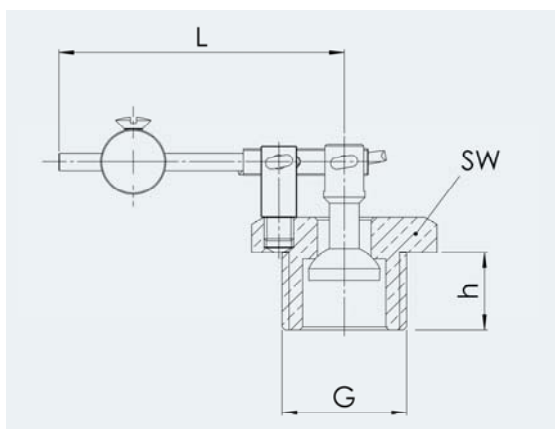

■ МАТЕРИАЛЫ

Серия	Материал	DIN EN	ASME
Корпус	Латунь	CW617N	CW617N
Внутренние части	Латунь	CW617N	CW617N
Уплотнение	Латунь	CW617N	CW617N